

## Fratelli Alberti AV2M3K. Máquina de rebajar.

Las biseladoras/rebajadoras de refuerzo son máquinas para rebajar materiales rígidos y pesados. Estas rebajadoras se utilizan principalmente para punteras y contrafuertes, pero también son adecuados para caucho y materiales plásticos blandos. Las máquinas están diseñadas para funcionar de pie, pero a pedido es posible proporcionarlas en la mesa de asiento ajustable. Se pueden instalar diferentes opciones y accesorios en las máquinas a pedido.



En soporte metálico, cuchillo electrónico y **control de velocidad de alimentación.**

La máquina de biseladora AV2M3K también está disponible en **versión de mesa**, con o sin aspiración.

**Se puede agregar succión externa** en la máquina AV2M3K.

### Especificaciones técnicas:

- Ancho de deslizamiento hasta 50 mm.
- Angulo de rebajar: 0°- 45°.
- Grosor de rebajado hasta: 7 mm.
- Emisión sonora: 70 dB (A).
- Velocidad de alimentación hasta: 40m/min.
- Velocidad de cuchilla: 720 rpm.
- Potencia de alimentación: M2 0.96 kW - M2SA 1.34 kW M3 1.00 kW - M3SA 1.41 kW - M3K 0.96 kW M3KSA 1.37 kW.
- Dimensiones: - Versión con soporte de metal 70 x 47 x 134h cm – versión de mesa 120 x 60 x 124h cm Medidas de embalaje caja de madera: - versión con soporte de metal 80 x 60 x 154h cm – versión de mesa 130 x 70 x 144h cm Dimensión de embalaje de palets: - versión con soporte de metal 80 x 60

R. Novoa y Cía, S.A. de C.V.

Industriales No. 101. Fracc. Ind. Julián de Obregón. C.P. 37290. León, Guanajuato, México.

Tel. (477) 7111418. Email: [ventas@rnova.com.mx](mailto:ventas@rnova.com.mx)

CDMX: (55) 55 97 16 69 Email: [mexico@rnova.com.mx](mailto:mexico@rnova.com.mx) GDL.: (33) 36 18 14 14 Email:

[guadalajara@rnova.com.mx](mailto:guadalajara@rnova.com.mx)

x 150h cm – versión de mesa 120 x 80 x 140h cm Peso neto:

M2 129 kg - M2SA 123 kg - M3 129 kg - M3SA 123 kg - M3K 131 kg - M3KSA  
125 kg.

Velocidad de cuchilla variable  
con rotación inversa.

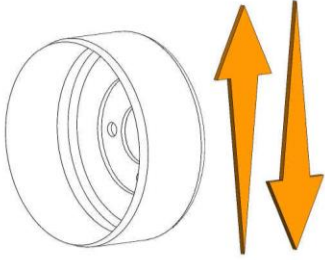

Presilla para cascos  
y contrafuertes

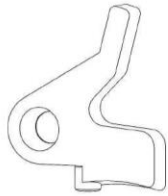

Velocidad de transporte variable  
hasta 35 m/min.

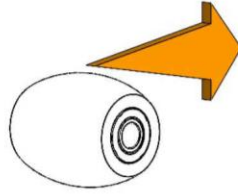

Sistema de lubricación  
por goteo, spray, esponja



En soporte de metal o  
o mesa ajustable

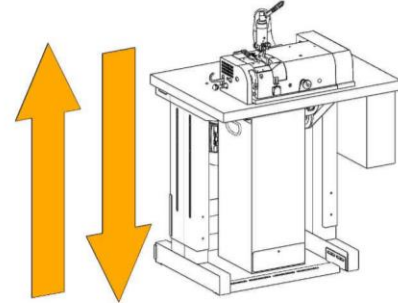

**R. Novoa y Cía, S.A. de C.V.**

Industriales No. 101. Fracc. Ind. Julián de Obregón. C.P. 37290. León, Guanajuato, México.

Tel. (477) 7111418. Email: [ventas@rnova.com.mx](mailto:ventas@rnova.com.mx)

CDMX: (55) 55 97 16 69 Email: [mexico@rnova.com.mx](mailto:mexico@rnova.com.mx) GDL.: (33) 36 18 14 14 Email:

[guadalajara@rnova.com.mx](mailto:guadalajara@rnova.com.mx)

[www.rnova.com.mx](http://www.rnova.com.mx)

La máquina puede ser configurada de distintas maneras:

AV2: Solo cabezal.

AV2M2: Con soporte metálico, velocidad fija y sentido de giro inverso.

AV2M3: Con soporte metálico, velocidad de cuchilla fija, control de velocidad de alimentación electrónico

AV2M3K: Con soporte de metal, cuchilla electrónica y control de velocidad de alimentación. Succión externa puede ser agregada a las máquinas. Todos los modelos están también disponibles en versión de mesa, con o sin succión.

Opcional: Dispositivo de sistema de lubricación disponible en 3 opciones distintas: sistema de goteo, sistema de spray y sistema de caja de esponja.

Medida de espesor; - Lámpara de trabajo; - Varios rodillos de alimentación y prensa telas disponibles.



**R. Novoa y Cía, S.A. de C.V.**

Industriales No. 101. Fracc. Ind. Julián de Obregón. C.P. 37290. León, Guanajuato, México.

Tel. (477) 7111418. Email: [ventas@rnova.com.mx](mailto:ventas@rnova.com.mx)

CDMX: (55) 55 97 16 69 Email: [mexico@rnova.com.mx](mailto:mexico@rnova.com.mx) GDL.: (33) 36 18 14 14 Email:

[guadalajara@rnova.com.mx](mailto:guadalajara@rnova.com.mx)